



## Aktivita

<b>Vlákno vzdělávací oblasti</b>	Číslo a proměnná
<b>Diagnostika/Rozvoj</b>	Rozvíjí logické uvažování. Rozvíjí početní dovednosti. Zdokonaluje porozumění početním operacím. Rozvíjí práci s čísly.
<b>Úroveň</b>	2
<b>Časová dotace</b>	45 min
<b>Forma aktivity</b>	Individuální nebo ve skupinách
<b>Predispozice</b>	Znalost základních početních operací s čísly do 1000
<b>Pomůcky</b>	Pracovní listy s bludištěm, vystříhané trimino
<b>Místo</b>	Ve třídě

### Stručná charakteristika metodiky

Jedná se o nenáročnou úlohu jak na pomůcky, tak na čas.

V první části žáci hledají cestu bludištěm, cílem je vždy vypočítat příklad v bílém poli a podle šipky, která obsahuje správný výsledek, se posunout na další příklad. Takto by měli projít bludištěm až do posledního pole se smajlíkem.

Součástí materiálu jsou dva pracovní listy s předepsanými příklady i výsledky.

Pracovní listy si vytiskněte a žákům je nakopírujte.

Děti pracují samostatně a poté vzájemně porovnávají mezi sebou výstupy.

Ve druhé části rozdělte děti do skupinek, kterým rozdáte rozstříhané trimino. Žáci skládají části trimina do požadovaného tvaru (v tomto případě šestiúhelník) tak, aby výrazy na přiléhajících stranách měly stejnou hodnotu.

## Pracovní list pro žáka 1

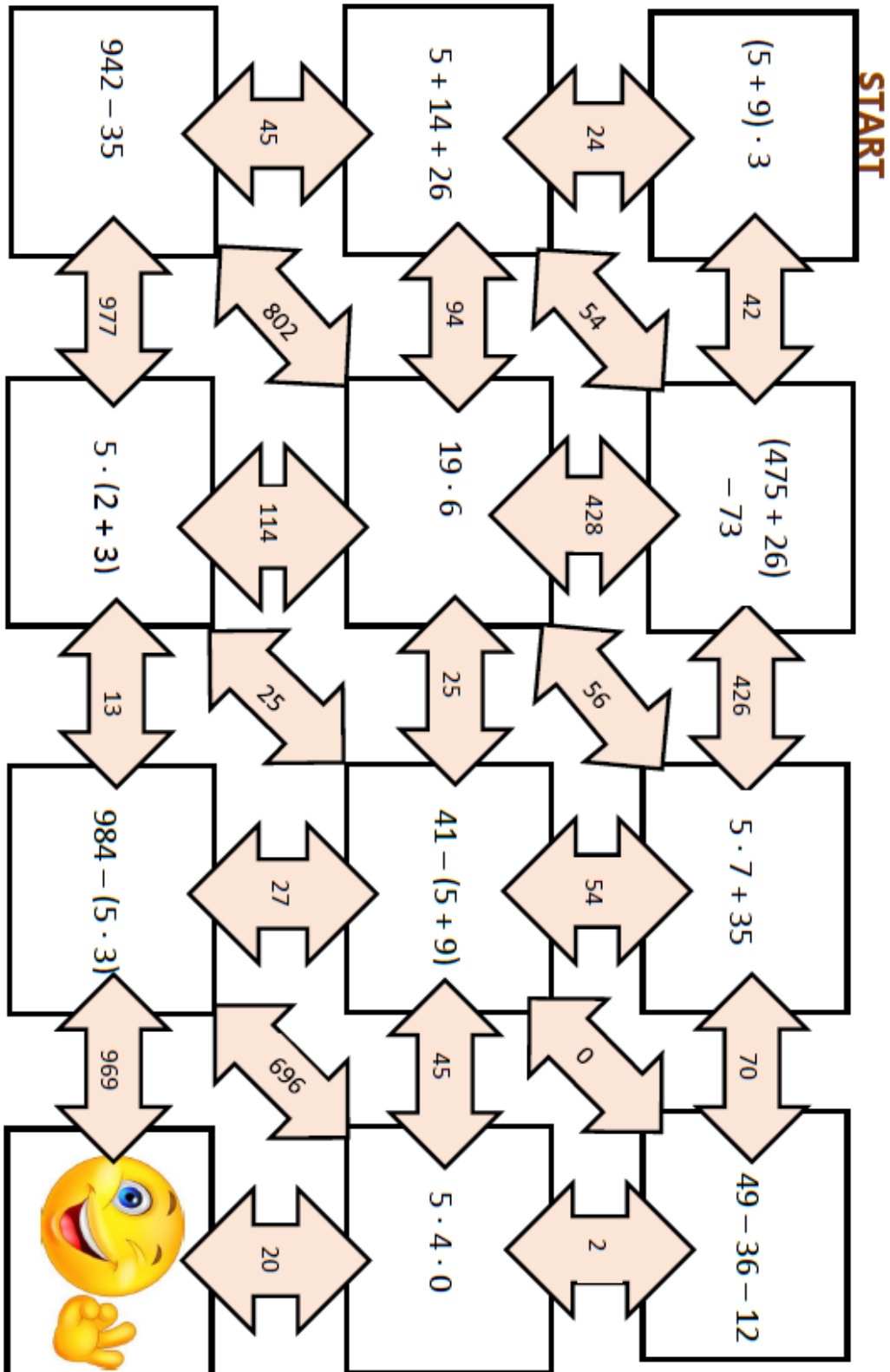



## Trimino

Obrazec si vytiskněte a rozstříhejte na jednotlivé trojúhelníky. Rozdejte je dětem (do každé skupiny jednu sadu).

Děti ve skupinkách hledají různé možnosti řešení zadaného úkolu.

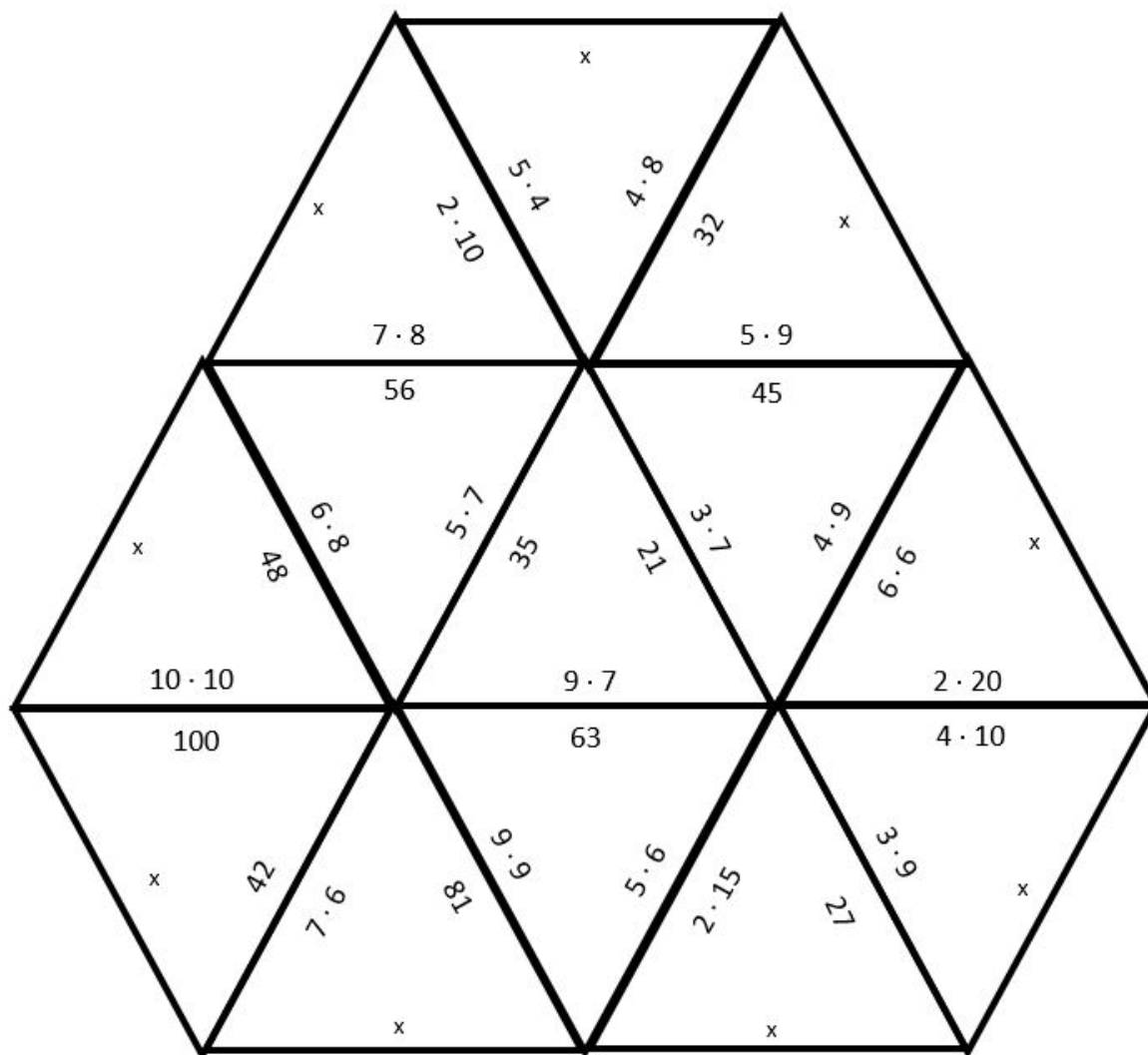

## Trimino

Trimino si můžete vytvořit vlastní pro jakékoli téma, kde se dají dvě veličiny párovat (a vůbec to nemusí být jen matematika). Trimino v různých tvarech si můžete sami připravit a vygenerovat na stránce <https://schule.paul-matthies.de/Trimino.php>. Výstup vypadá takto, obrazec je potřeba rozstříhat a seskládat. Strany s názvem trimina budou po obvodu výsledného obrazce.

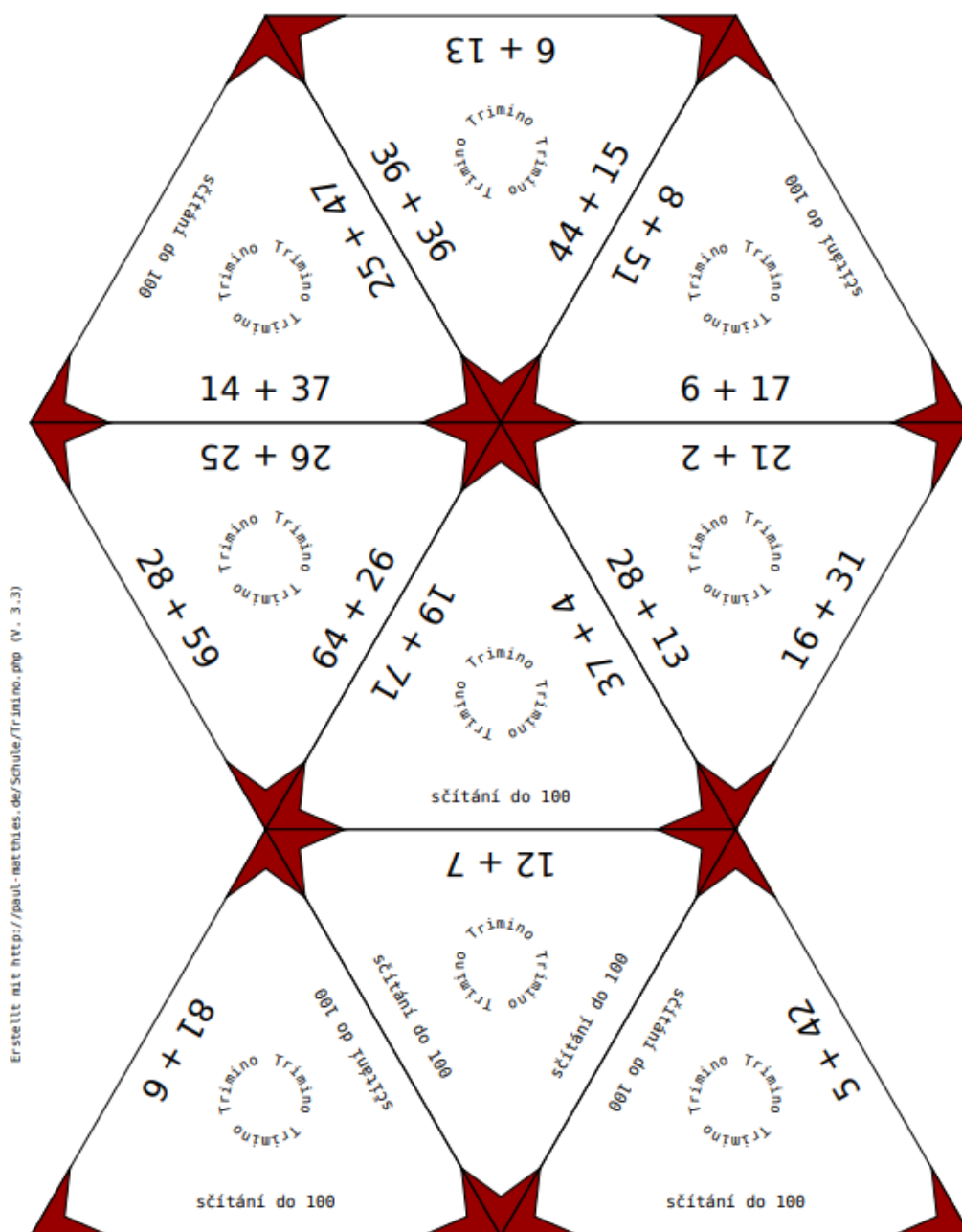

### Sebehodnocení žáka

Na závěr se zkus zamyslet nad svojí aktivitou. Je vhodné si udělat sebereflexi hned po ukončení činnosti, dokud si vše dobře pamatuješ.

*Do rámečku zapíšeš pět slov, které tě napadnou, když přemýšlím o dnešní práci.*



Jak mě to bavilo?	
	